

お寺大会 エントリーシート

4

出品者名 まつかわ まさのり

松川 雅典 (松川@鎌倉)

作品タイトル

ごく普通の真空管ミニワッタヘッドホンアンプ

作品介绍(回路図や構成図、コスト、出品者本人のコメント・所感など)

回路図

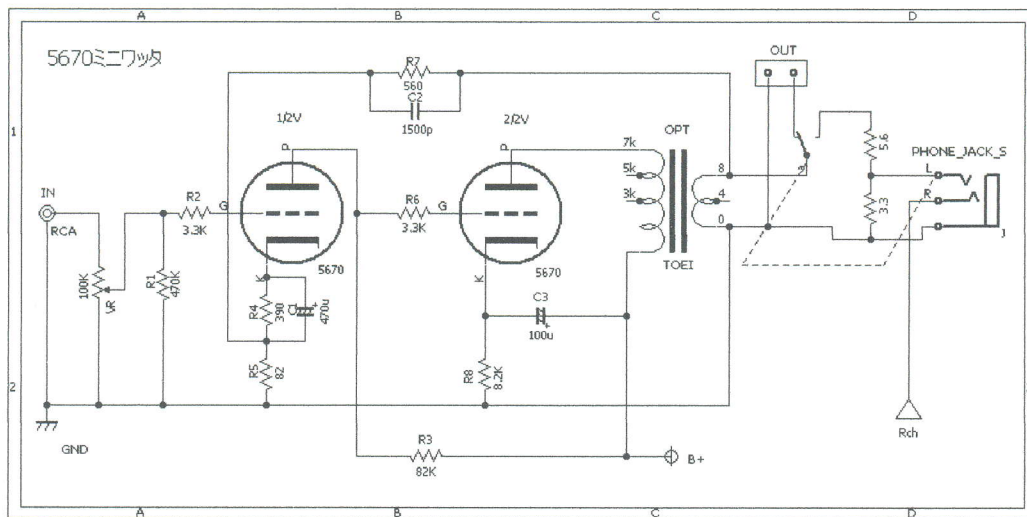

ちいさな双三極管 5670W を用いたペルケさんのミニワッタです。これは 2015 年夏のお寺大会で出品した非オーディオ真空管アンプと同じものです。回路定数は殆ど同じですが、抵抗類の定格を一回り大きくし、外見にちょっとお化粧を施したものです。

真空管アンプの感じを出しつつ小さく作るようにしました。真空管アンプはどうしても電源トランスや出力トランスなど重く大きな部品が多くなります。ヘッドホンアンプなのでノイズ低減のため、出力トランスを電源トランスからできるだけ遠ざけようとして、結構めいっぱい端に寄せて、出力トランスの止めネジを3本にしたりちょっぴり気を使っています。

真空管アンプでは、出力トランスの1次側と2次側の比で真空管の動作点が変わると思います。ですので、 8Ω 端子に 8Ω のスピーカーをつなげれば $7\text{K}\Omega$ の動作点ですが、数十 Ω のヘッドホンがつながると動作点が大きく変化すると思って、 $3\sim 5\text{k}\Omega$ の動作点を狙ってヘッドホン出力に抵抗を入れています。出力を気にしなければ、スピーカーも繋げてニアフィールドでも楽しめますが、やっぱりヘッドホン用かな？

もちろんヘッドホン使用(プラグイン)時はスピーカーが OFF となります。

この用紙は2枚記入し、1枚は作品に添付、1枚は事務局に提出してください。

この作品紹介を参考に大会レポートを作成します。